

PLAYTECH

PDS-750 DIGITAL DRUM

取扱説明書

Ver. 1.4

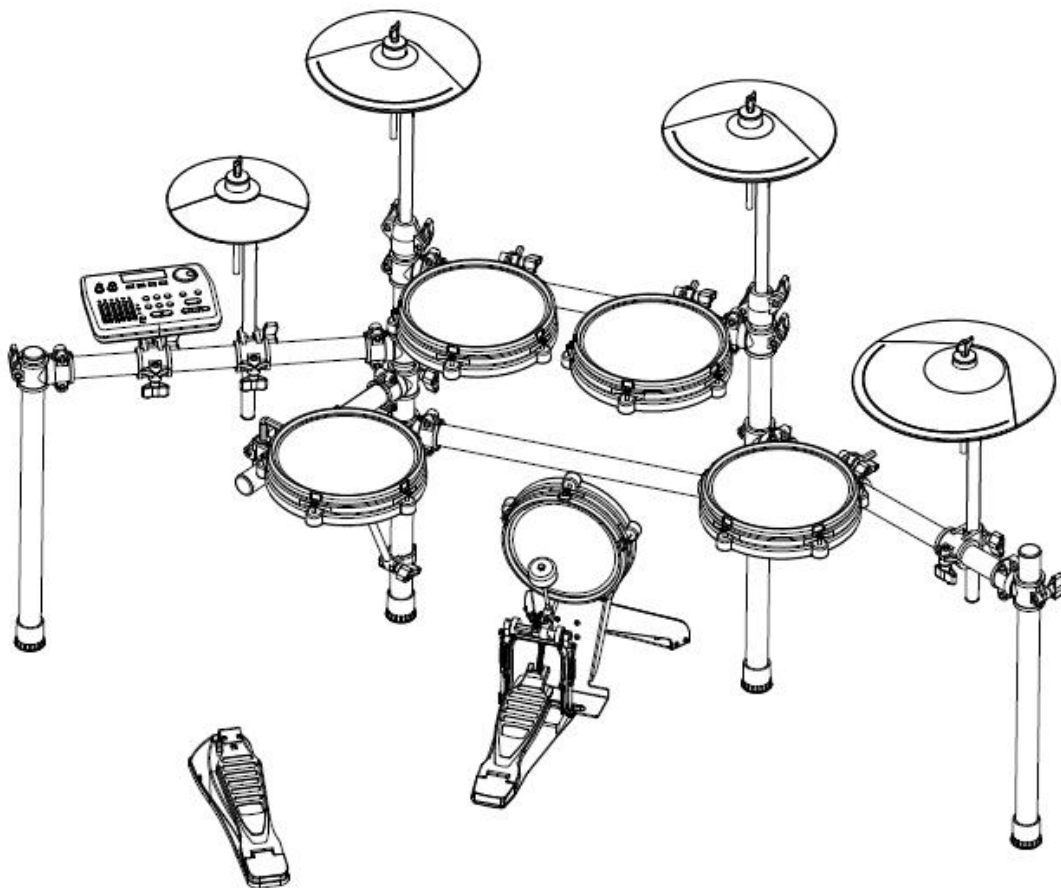

株式会社 サウンドハウス

〒286-0825 千葉県成田市新泉14-3

TEL:0476(89)1111 FAX:0476(89)2222

<http://www.soundhouse.co.jp> shop@soundhouse.co.jp

目次

安全上の重要事項.....	3
サービス.....	3
取扱い上の注意.....	3
クリーニング.....	3
設置環境.....	4
電源.....	4
組み立て.....	5
ラック組み立て.....	6
パッド組み立て.....	8
ドラムパッド演奏.....	16
ハイハット.....	17
演奏する前に.....	19
基本操作.....	20
ドラムキットの選択.....	20
デモソング再生.....	22
ドラムトラックの録音.....	22
ミックスを調整する.....	23
設定を初期状態に戻す.....	23
システムパラメーター設定.....	24
システムパラメーター.....	24
アドバンス設定.....	25
ドラムキット編集－詳細.....	27
ドラムキット トリガー名.....	28
付録.....	29
キットリスト.....	29
ソングリスト.....	29
仕様.....	35

安全上の重要事項

ユーザーが本機の変更、改造を行った場合は、保証対象外となります。



注意：この製品はFCC規則第15部に準拠しており、Class B digital deviceに認定されています。

本製品は使用中に高周波を発信する場合があります、設置場所および使用方法によっては、無線送信に有害な干渉を引き起こす可能性があります。ラジオやテレビの受信に干渉する場合は、環境に応じて使用するかどうかの判断、または下記の改善策をご検討ください。

- 受信アンテナの方向や位置を変える
- 装置と受信機の距離を離す
- 受信機が接続されているものとは別の回路のコンセントに機器を接続する
- 販売店またはテレビ・ラジオの技術者に相談する

サービス

下記のような事象が確認された場合は、販売店もしくは正規代理店までお問い合わせください。

- 電源コード、アダプターが損傷した
- 液体をこぼしたり、雨中にさらされた
- 動作が異常又は明らかに性能が低下した
- 落下したり、外部に損傷を受けた

いずれの場合でも、カバーを開けて変更、改造などを行わないでください。

取扱い上の注意

- コントローラー、コネクタ、パッド他の部品に過大な力を加えないでください
- 電源コードを抜く際は、コードを引っ張らず、プラグ部分を持って引き抜くようにしてください
- 落下したり、ぶついたり、重いものを載せたりしないでください。
- 演奏する前に、アンプのボリュームをチェックしてください。過大な音量で使用すると、聴覚障害の原因になります

クリーニング

乾いた柔らかい布で拭いてください

設置環境

設置環境には十分注意してください。次のような環境に設置すると、本体に変形、変色などが起こることがあります。

- 直射日光（窓際など）が当たる場所
- 高温（熱源の近辺、屋外、車内など）になる場所
- 雨中、多湿にさらされる場所
- 埃の多い場所
- 振動が大きい場所

花瓶など液体がこぼれる可能性があるものを近辺に置かないでください。

ラジオやテレビ受信に影響する場所に設置しないでください。

電源

必ず付属の電源アダプターを使用してください。

長い間使用しない場合は、本体の電源を切ってください。

オーディオ信号ケーブルや配線ケーブルを外す時はドラムとその周辺機器の電源を先に切ってください。

電源アダプターが損傷した場合や本体に液体をこぼした場合は、ただちに電源を切ってください。

電源スイッチを短い間隔で切ったり入れたりしないでください。電気回路にダメージを与える場合があります。

雷が発生している時は電源ケーブルをコンセントから抜いてください。

電気ストーブやオーブンなど、消費電流の大きい機器と同じコンセントに繋がらないでください。

組み立て

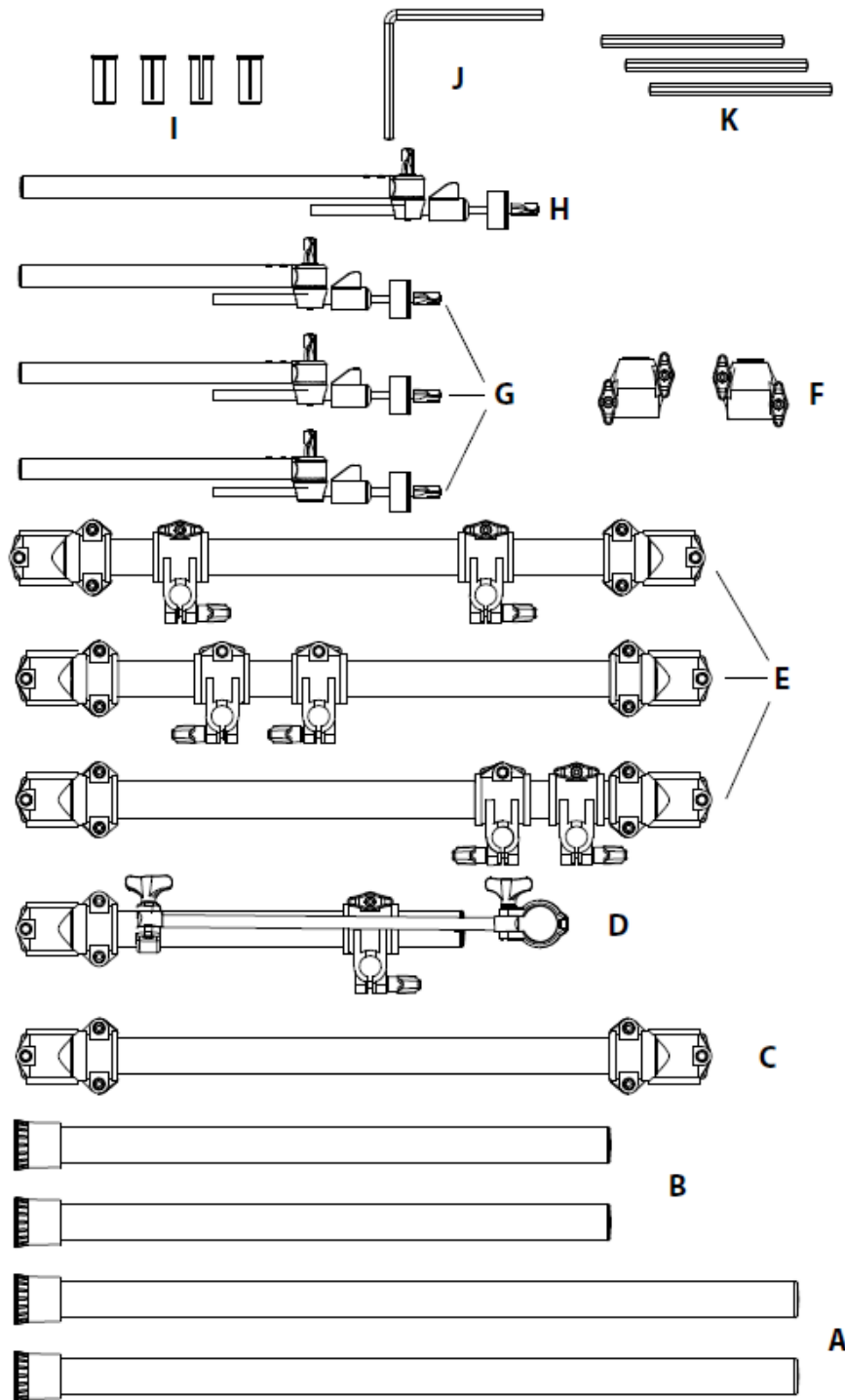

すべての箱を開封すると、上図のように各パーツが分かれた状態が入っています。
組み立て方法については、次のページを参照してください。

ラック組み立て

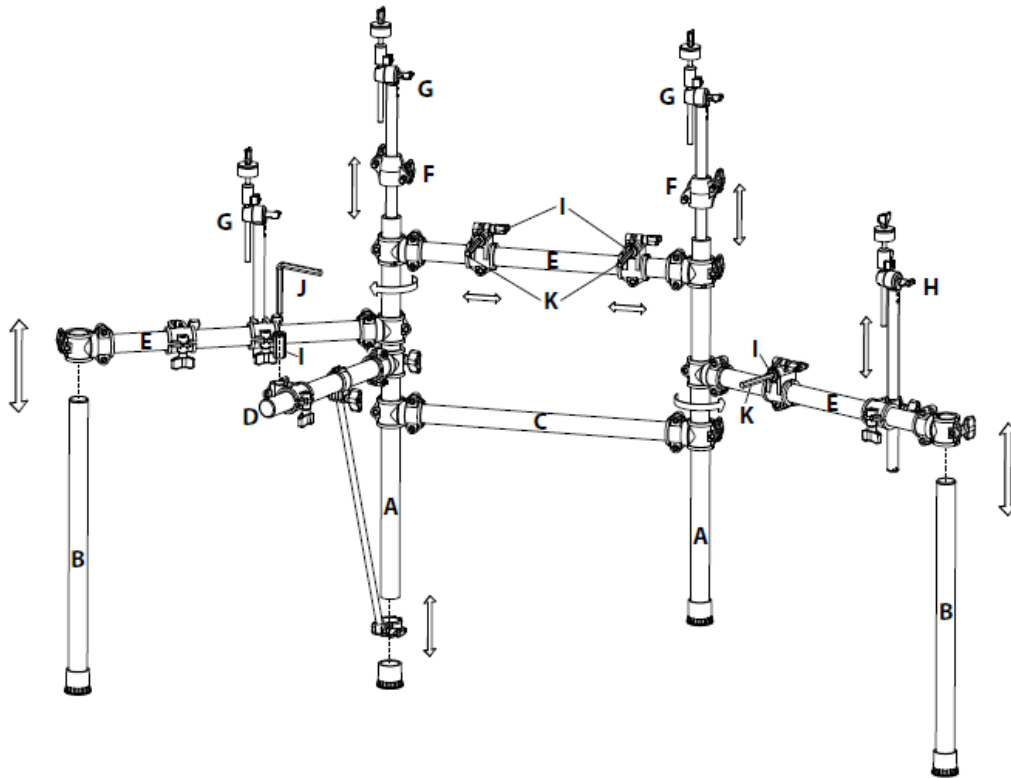

各部の作業が完了したら、落下による事故やケガを防ぐため、必ず各部の固定ネジやクランプをしっかり締め付けてください。

1. スネア支柱ロッド (D から伸びている斜めの支柱) を、左センターポスト A に取り付けます (バー D はまだ取り付けないでください)。
2. クロスバー C を 2 本のセンターポスト A に取り付けます。
3. C のウィングナットの付いていない側が手前を向くように配置します。
4. バー D を左側のセンターポスト A に取り付けます。
5. クロスバー E のクランプをそれぞれセンターポスト A に取り付けます。
6. サイドポスト B を、両方のクロスバー E の反対側に取り付けます。
7. クロスバー E を 2 本のセンターポスト A に取り付けます。
8. シンバルロッドコネクタークランプ F を、センターポスト A 上部の両側に取り付けます。
9. シンバルロッド G をシンバルロッドコネクタークランプ F に差し込みます。

10. シンバルロッド H を、右側のクロスバー E のクランプに取り付けます。
11. 図を参照しながら、六角ロッドスリーブ I を各クランプに取り付けます。
12. 図を参照しながら、L 字型六角ロッド J をバー D の六角ロッドスリーブ I に差し込み、蝶ねじで固定します。
13. 図を参照しながら、六角ロッド K を六角ロッドスリーブ I に差し込み、蝶ねじで固定します。

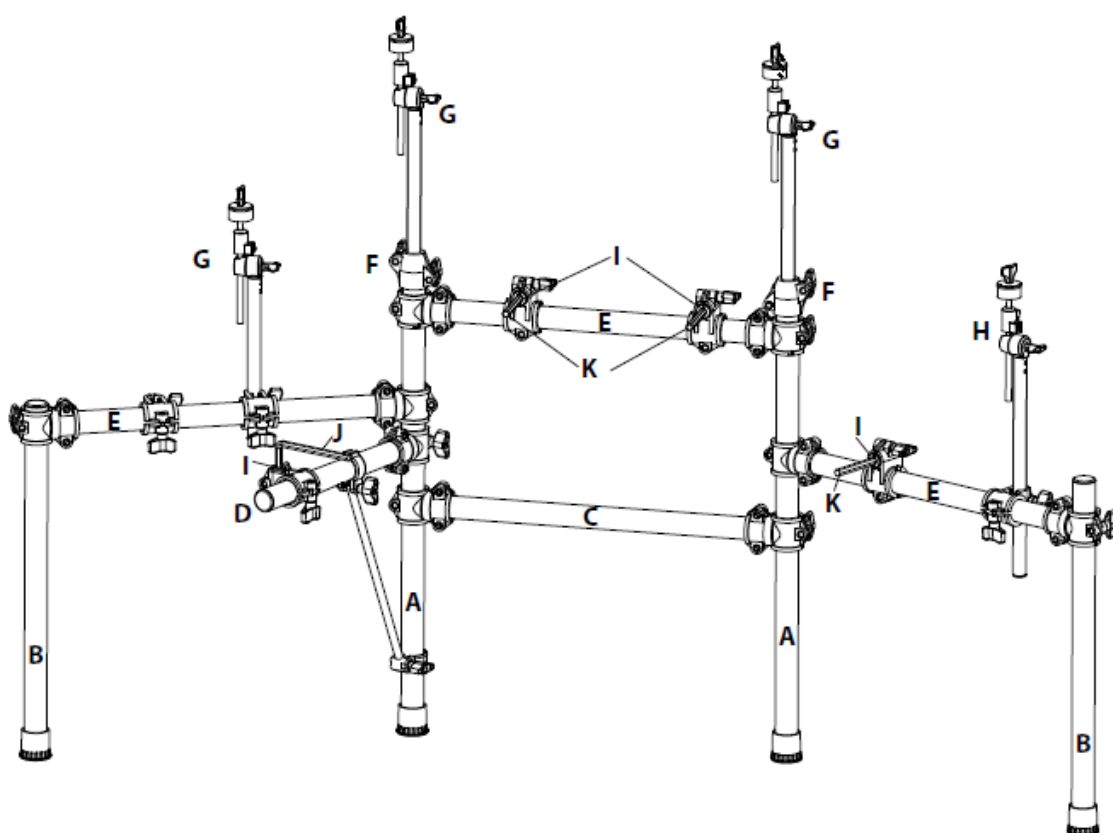

上図は、ドラムラックを組み立てた完成状態を示しています。

ドラムパッドの取り付けを行う前に、必ずドラムラックが正しく組み立てられているのを確認してください。

パッド組み立て

シンバルパッドの取り付け

1. ロッド上部のウィングナット、ワッシャー、およびフェルトを取り外します。
2. シンバルパッドをロッドに取り付けます。このとき、パッドの位置決め穴がストッパーに正しく合っていることを確認してください。その後、手順1で取り外した部品を元の位置に取り付けます。
3. シンバルパッドの向きを調整し、ウィングナットを締め付けます。ただし、締め付けすぎないようにしてください。パッドが適度に揺れる程度の余裕を残してください。

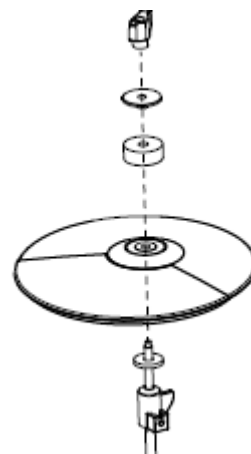

スネアパッド／タムパッドの取り付け

1. サポート用六角ロッドを適切な位置に調整します。
2. パッド底面のウィングナットを緩め、サポート用六角ロッドに差し込みます。ウィングナットを少し上に押し上げながらパッドを軽く動かすと、スムーズに取り付けることができます。
3. パッドの位置を適切に調整した後、底面のウィングナットをしっかり締め付けて固定してください。

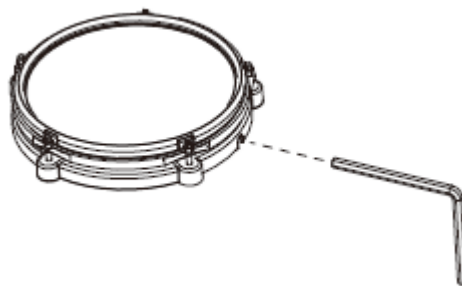

キックパッドの取り付け

1. キックスタンドの取付穴とキックパッドの取付穴を合わせ、付属のネジでしっかり固定します。
2. キックパッドをキックペダルに取り付けます。キックペダルのウイングナットを締め付けて、キックパッドを確実に固定してください。

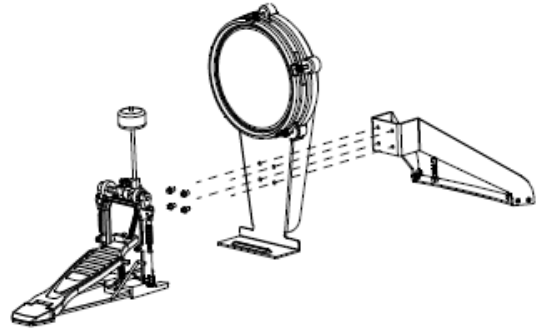

音源モジュールの取り付け

1. 音源モジュールとモジュールマウントの取付穴を合わせ、ネジを差し込んでしっかり固定します。
2. モジュールマウントのロッドをクランプに差し込み、ウイングナットを締め付けて固定します。

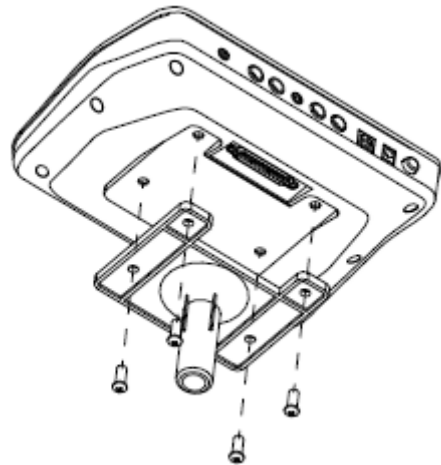

組み立ての仕上げ

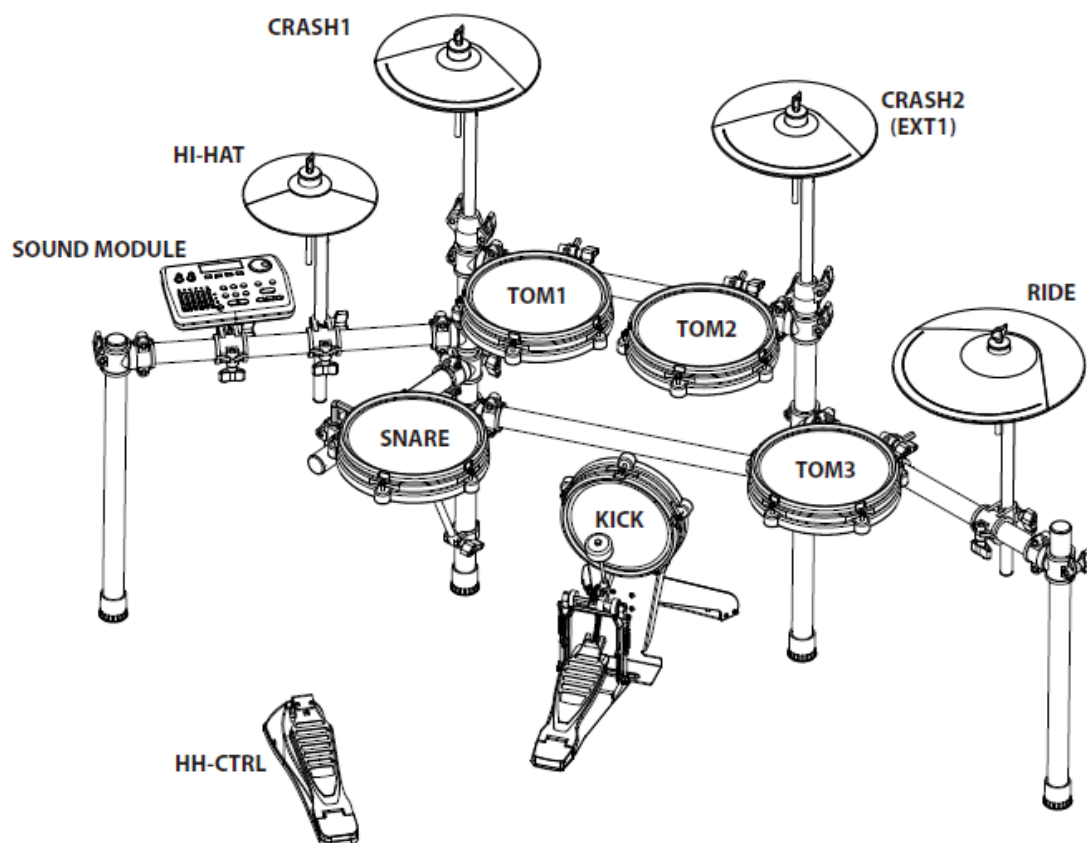

上の図は、ドラムセットを設置したときの完成状態を示しています。

すべての部品を組み立てたら、各部を使いやすい位置に微調整し、しっかりと締め付けてください。

接続ケーブルの一方の端をサウンドモジュール背面のジャックに差し込み、ロックしてください。次に、もう一方の端を、ケーブル端部のラベルと上記の名称に従って各パッドに接続してください。

サウンド・モジュール



図 9

1. MASTER VOL: LINE OUT 端子から出力される音量を調整します。時計回りに回すとボリュームが上がります。
2. HEADPHONE VOL: HEADPHONE 端子から出力される音量を調整します。時計回りに回すとボリュームが上がります。
3. PAGE DOWN: 次のページを表示します。
4. PAGE UP: 前のページを表示します。
5. ENTER: サブメニューを表示、または入力を確定します。
6. EXIT: メニューの先頭に移動、または現在の操作をキャンセルします。
7. ホイールつまみ/ENTER: ホイールつまみを使用して設定値を増やす、減らす又はキットを素早く変更できます。時計回りに回すと数値が増えます。

8. ミキサー：フェーダーにより各モードのコントロール値を調整します。
9. ALTER：フェーダー・モードを選択します。
VOLモード：S1-S6：キック、スネア、タム、ライド、クラッシュ、ハイハット、リム／エッジのボリュームを調整します。
FXモード：S1：キットのリバーブレベルを調整します。リバーブタイプはFX SETから選択できます。
MIDIモード：S1-S6：6台のMIDIコントローラーにアサインできます。トラックボリュームまたはエフェクトをコントロールすることができます。

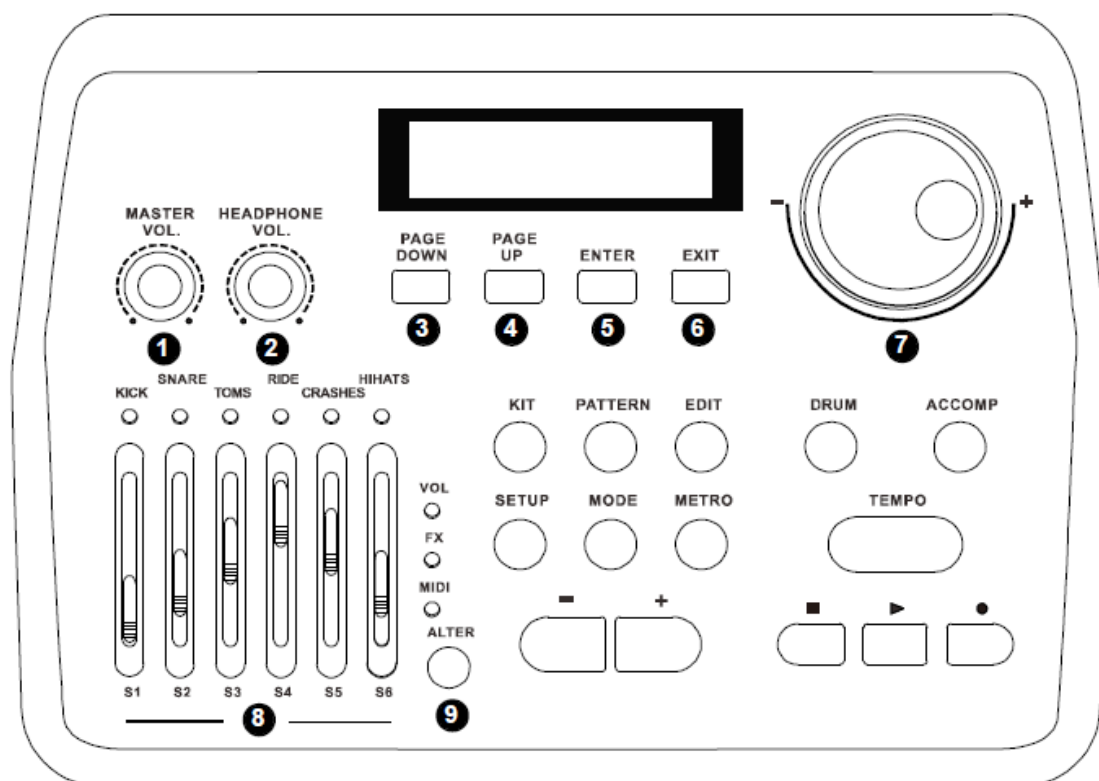

図 10

10. KIT：キットモードを選択し、⑩「+/-」ボタンまたはホイールつまみを使用してキットを選択します。
11. PATTERN：パターンモードを選択し、デモパターンを演奏したり、パターンを使用して練習したり、ドラムのレコーディングに使用したりできます。
12. EDIT：ドラムキットの構成（ボイス・タイプ、ボイス、ボリューム、リバーブ、レベル、ピッチ、パン）を変更します。

13. SETUP: BACK VOLUME、MASTER TUNE、LOCAL、FX SET、MIDI SET、ADVANCED、RESET のシステム設定を行います。
14. MODE: デモソングのモードを変更します。
 Play One: 選択したソングを一回のみ再生します。
 Repeat One: 選択したソングを繰り返し再生します。
 Play All: 搭載されているソング全てを再生します。
 Repeat All: 搭載されているソング全てを繰り返し再生します。
15. METRO: メトロノームのオン/オフ、ボリューム、テンポ、拍子、ボイスを設定します。
 オプションの選択は PAGE DOWN/UP により行います。
16. 「+/-」ボタン: 値の増減とキットの選択を行います。

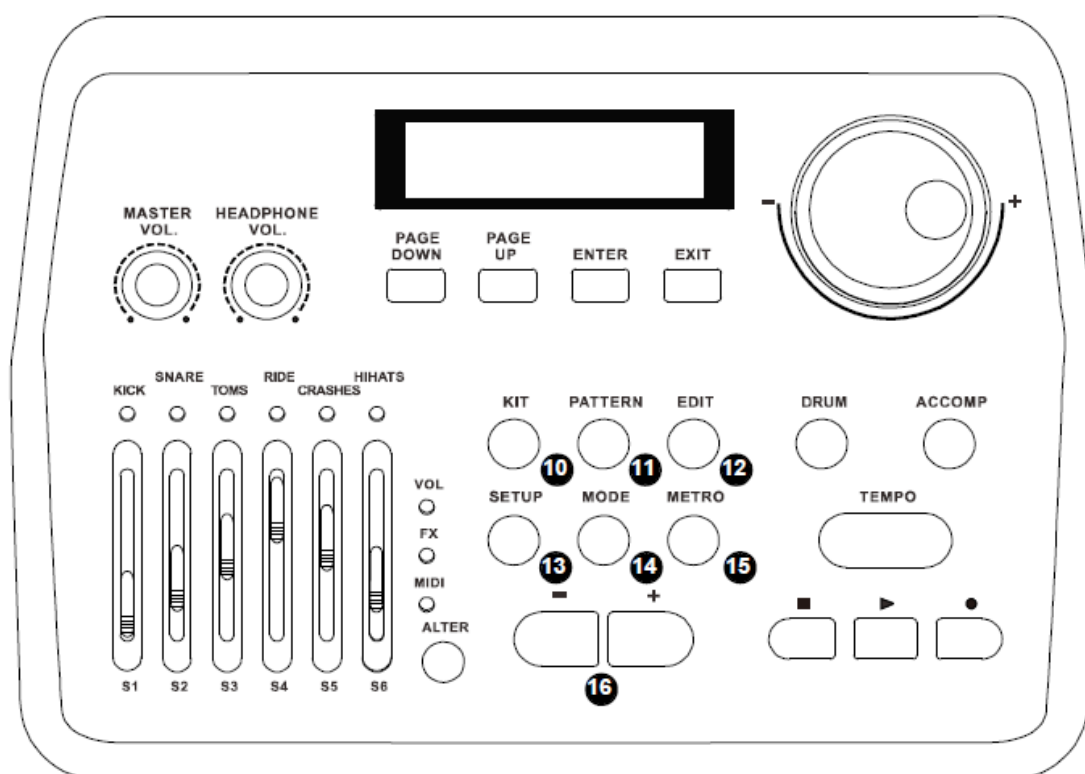
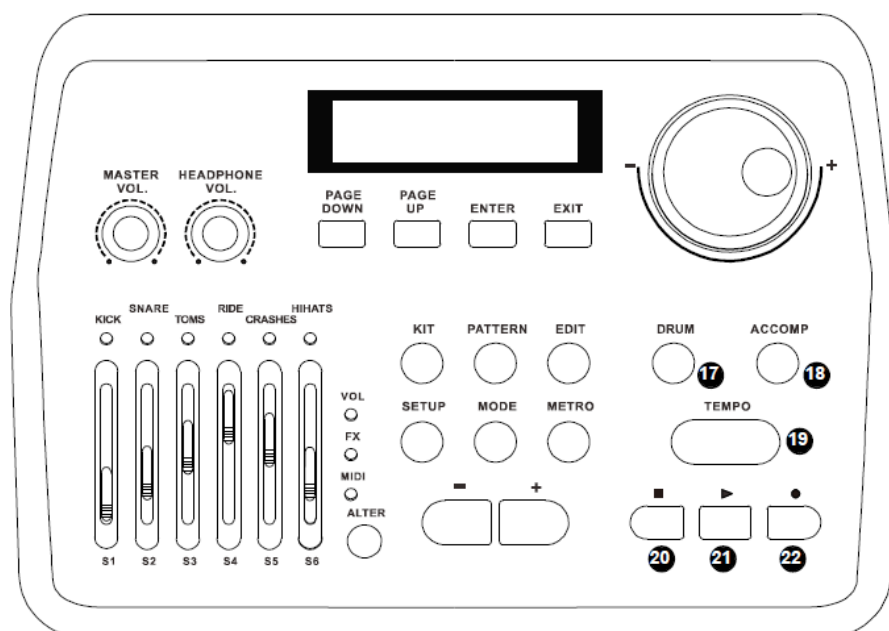

17. DRUM: デモパターンのドラムトラックをミュートします。
18. ACCOMP: デモパターンの伴奏トラックをミュートします。
19. TEMPO: このボタンを4回叩いて、デモパターンとメトロノームのテンポを変更するモードに入り、同じボタンを叩いてテンポを変更できます。または、このボタンを1回叩いて、ホイールつまみ、または+/-ボタンを使用してテンポを変更することができます。
20. ■: 演奏中のデモパターンをポーズするボタンです。もう一度押すと、演奏をキャンセルします。
21. ►: デモパターンを演奏します。

22. ●: ドラムシーケンスを録音します。■ ボタンを使用して録音を停止します。もう一度押すと録音を終了し、ENTER を押してユーザーソングとして保存します。パターンモードでは、デモパターンと一緒に演奏を録音できます。

入出力コネクタ



図 11

23. HEADPHONE: ヘッドフォンを繋ぎます (3.5mm ステレオミニ端子)。
24. LINE OUT L/MONO: ステレオ・メイン出力端子の左チャンネルです。1/4 インチ TS フォンケーブルを使用して、アンプ機器等と接続します。モノラル出力として使用する場合はこの端子のみに接続します。
25. LINE OUT R: ステレオ・メイン出力端子の右チャンネルです。1/4 インチ TRS フォンケーブルを使用して、アンプ機器等と接続します。ステレオ出力として使用するには LINE OUT L と R、両方に接続します。
26. LINE IN: 1/8 インチ TRS フォンケーブルを使用して機器のアナログ信号を接続します。ヒント: iPod、iPad、CD プレイヤー、スマートフォン、コンピューターなどを接続するには、3.5mm ステレオミニプラグ付きケーブルが必要です。
27. EXT1: 外部トリガー端子 1。クラッシュ 2 に接続します (初期設定)。
28. EXT2: 外部トリガー端子 2。タム 4 に接続します (初期設定)。
29. USB: USB タイプ B ケーブルを接続して、ファームウェアのアップデート、ゲームマシン、レコーディング機器、コンピュータ上にあるサウンドを利用するのに使用します。ヒント: USB タイプ A ケーブルを使用する機器と接続するにはアダプターが必要です。
30. DC12V: 付属の DC 12V アダプターを接続します。
31. POWER: 電源をオン/オフします。

TRIGGER INPUTS: トリガー端子 (AKA 25 ピン) はサウンドモジュールの底面にあります。この端子に複数のトリガー信号を入れて使用します。

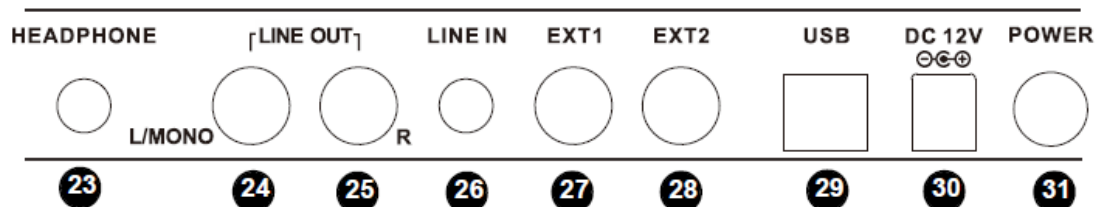
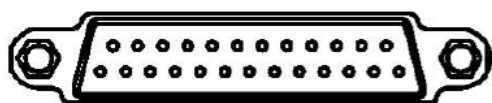

ドラムパッド演奏

電源の投入

1. 本機に接続されている外部オーディオ・デバイスの電源をオフします。
2. ドラム演奏を止めて、電源ボタンを押してください。
3. 外部オーディオ・デバイスの電源を入れてください。
4. ドラムパッドを叩いてボリュームを調整してください。

ドラムパッド・演奏

全てのドラムパッドには強度センサーが搭載されています。強く叩くと大きな音が出ます。

タムドラム

タムの中心部分を叩くとヘッドサウンドが出ます。リムを叩くとリムサウンドが出ます。



図 12

シンバル

シンバルのボウ部分を叩くとボウサウンドが出ます。エッジ部分を叩くとエッジサウンドが出ます。

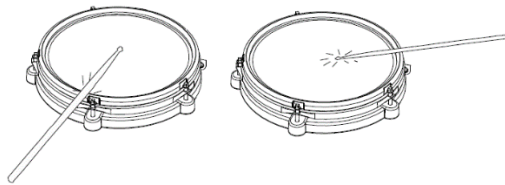

図 13

クラッシュ・パッドを叩くと音が伸びます。パッドの端をつかむことにより、チョーク奏法が可能です。

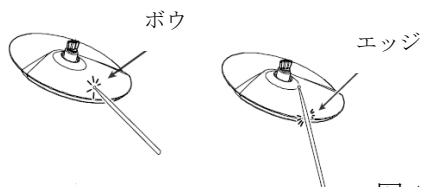

図 17

演奏する前に

- ドラムキットが安定した場所に置かれ、各部品がしっかり固定されていることを確認してください。全てのケーブルがサウンド・モジュールに正しく接続されていることを確認してください。
- マルチ・トリガー・コネクタがサウンド・モジュールの下にあるトリガー・コネクタに接続され、しっかりと固定されていることを確認してください。
- サウンド・モジュールの電源を入れます。キットの構成や設置環境によって、共振やパッド間の

干渉（クロストーク）が起こる場合がありますが、次の手順により解決できる可能性があります。

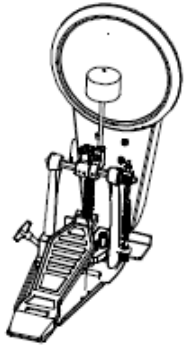
1. 「SETUP」ボタンを押します。
2. ADVANCE が表示されるまで「PAGE▲/▼」ボタンを押します。
3. 「ENTER」ボタンを押してから「PAGE▲/▼」ボタンを押して Xtalk を表示します。
4. 最初に設定するパッドを最大音量がでるように数回強く叩き、「OK」が表示されるまで繰り返します。

ハイハット・ペダル以外の全てのパッドに対して同様に数回強く叩き、「OK」が表示されるまで繰り返します。さらに、それぞれのパッドに対して“HEADROOM”メニューからヘッドルームを設定できます。単純に、パッドを叩きながら“HEADROOM”の値を小さくして、歪みの無い値を探します。

“EXIT”を押し、“Save Setups”が表示されたら“ENTER”を押して保存します。設定が保存されたら“Save OK”が表示されます。“No”を選択すると設定は保存されません。

注意：“SETUP”による設定値はシステムをリブートしても保存されています。

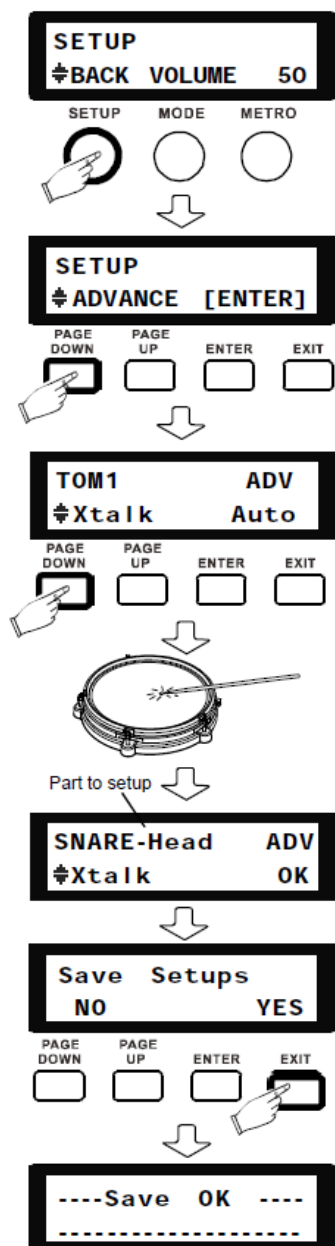

基本操作

ドラムキットの選択



キットモードからホイールつまみ、または「+/-」ボタンを使用してドラムキットを選択します。他の設定モードからキットモードに移動するには「EXIT」ボタンを数回押します。

ヒント：ホイールつまみ、または「+/-」ボタンを使用してパラメーターの変更、選択ができます。

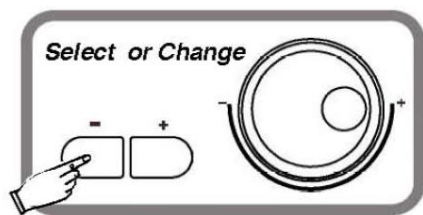

選択/変更

キットの編集

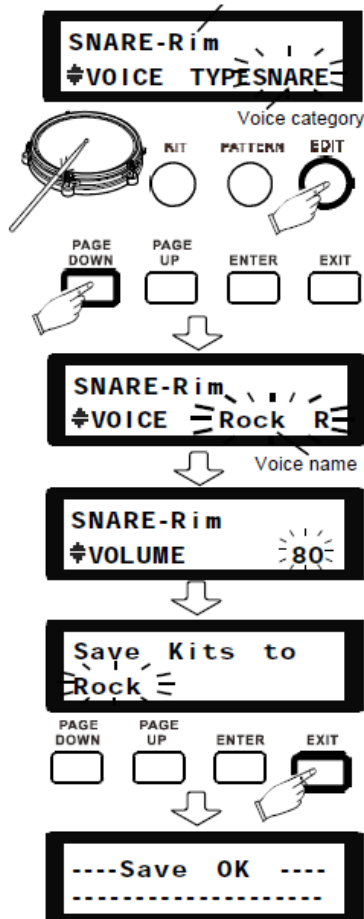

- ドラムキットの構成を変更するには「EDIT」ボタンを押します。ボイスや他のパラメーターを変更して好みのドラムキットを作成することができます。パッドを叩いて変更するパッドを選択するか、ドラムパッドボタンから変更するパッドを選択します。
- 「PAGE DOWN/UP」ボタンを使用して“VOICE TYPE”メニューに入り、ホイールつまみを回しボイスのタイプを選択します。“—”はどのタイプにも属さないボイスを意味します。
- 「PAGE DOWN/UP」ボタンを使用して“VOICE”メニューに入り、ホイールつまみを回しボイスを選択します。
ヒント：ボイスの名前はイニシャルで表示されます。
R: リムショット、X: クロス・スティック、E: エッジ
B: ベル、C: クローズ、O: オープン、Half: ハーフ・オープン、
P: ペダル チック、Sp: ペダル・フット・スプラッシュ
- 「PAGE DOWN/UP」ボタンを使用して“VOLUME”メニューに入り、ボリュームを調整します。
- 「EXIT」ボタンを押して保存する場所をホイールつまみを使用して選択します。プリセットキットに上書きしない場合は、ユーザーキットとして保存します。「ENTER」ボタンを押して確定するか、「EXIT」ボタンを押して変更をキャンセルします。

デモソング再生

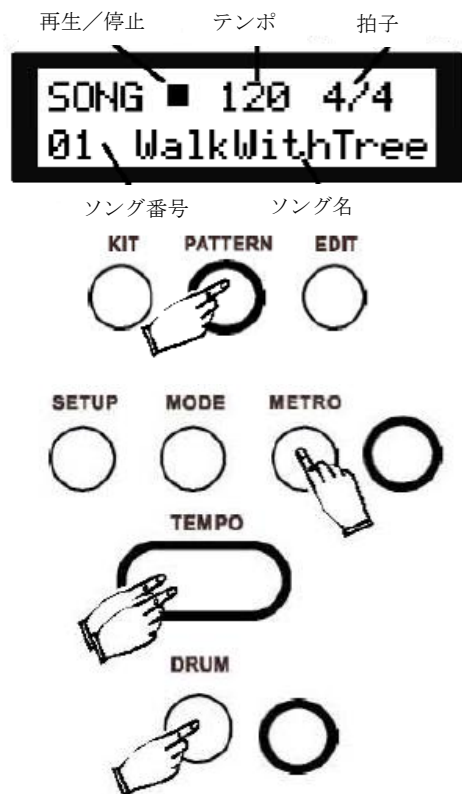

- 「PATTERN」ボタンを押して、ホイールつまみ、または「+/-」ボタンを使用してデモソングを選択し、プレイ/ストップボタン「▶/■」を使用して再生します。再生中のデモに関する情報がディスプレイに表示されます。
- 「CLICK」ボタンを押してメトロノームを選択し、ホイールつまみを使用して鳴らします。「PAGE▲/▼」ボタンを使用してボリューム、テンポ、拍子と音を選択します。「TEMPO」ボタンをタップしてテンポを決めることができます。ホイールつまみを使用してテンポを設定することも可能です。デモソング再生中にドラムパートが必要ない場合は、「DRUMOFF」ボタンを押してミュートすることができます。

ドラムトラックの録音

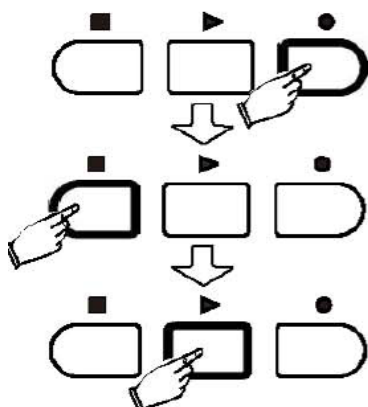

- キットモードで「●」ボタンを押し、テンポを設定してからもう一度「●」ボタンを押すと録音が始まります。
 - 「■」ボタンを押すと録音が停止します。「▶」ボタンを押して録音を再開するか「■」ボタンを押して終了します。
 - 「Save the song to」が表示されるので、ホイールつまみを使用して録音した曲を保存する場所を選択します。最後に「ENTER」を押して確定します。
- PATTERN モードではデモソングに合わせて演奏し録音できます。

ミックスを調整する

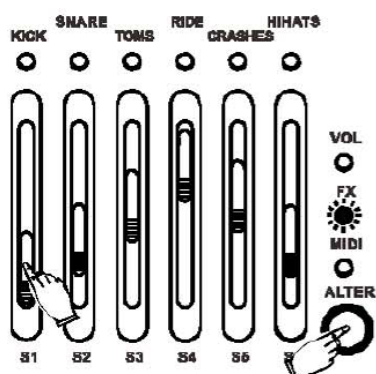

- 「ALTER」ボタンを押して3つのモードを選択することができます。
- VOLモード: フェーダーを使用して各パッドのボリュームをコントロールします。
- FXモード:
S1: リバーブレベル
S2: コンプ・レシオ
S3-S6: 4バンク・イコライザー
- MIDIモード: 6台のMIDIコントローラーをアサインできます。DAWまたはプラグインを使用してトラックボリュームまたはエフェクトをコントロールできます。

設定を初期状態に戻す

- 「SETUP」を押してから「RESET」がメニューに表示されるまで「PAGE DOWN/UP」ボタンを押します。
- ホイールつまみ、または「+/-」ボタンを使用して初期状態に戻したい項目を選択します。

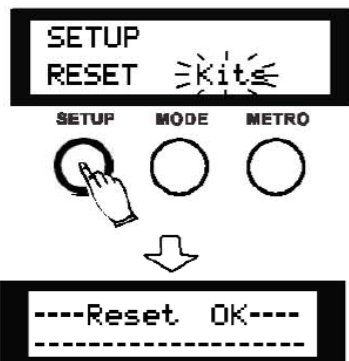

Kits: ユーザーキットを含む全てのドラムキットの設定を初期状態に戻します。

Settings: 全てのシステム設定を初期状態に戻します。

Xtalk: クロストーク設定を初期状態に戻します。

Songs: 全てのユーザー設定パターンを初期状態に戻します。

All: 本製品全ての設定を初期状態に戻します。

- 「ENTER」を押して確定します。画面に「RESET OK」が表示されます。
- 電源をオフ、オンして初期化を完了します。

システムパラメーター設定

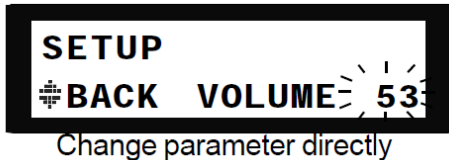

Press ENTER to enter the sub-menu

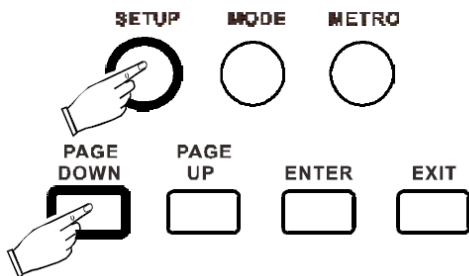

「SETUP」ボタンを押してシステム設定を行います。
「PAGE DOWN/UP」ボタンを押して設定する項目を選択します。

設定するパラメーターが点滅している場合、ホイールつまみを使用して値を変更します。

画面に[ENTER]が表示されている場合、「ENTER」ボタンを押してサブメニューを表示し、オプションを選択します。「EXIT」ボタンを押して設定が終了すると画面に“Save Setup”が表示されます。最後に「ENTER」を押して終了するか、「EXIT」を押して変更を破棄することができます。

システムパラメーター

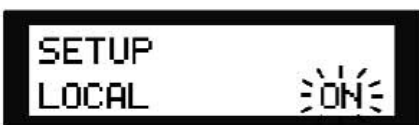
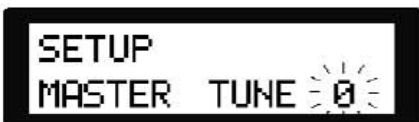

BACK VOLUME: デモソングの再生ボリュームを設定します。

MASTER TUNE: コンサートピッチを設定します。初期値は A4、440Hz です。

LOCAL: ドラムサウンドを本製品のサウンドモジュールから出力するかどうかを設定します。ON の場合は外部モニターやヘッドフォンからドラムサウンドが出ます。OFF の場合は消音され、MIDI 信号だけが出力されます。

ヒント: 本製品をゲームやドラム・プラグインのためコンピューターに接続する場合は LOCAL を OFF に設定してください。サウンドのディレイを抑えることができます。

アドバンス設定

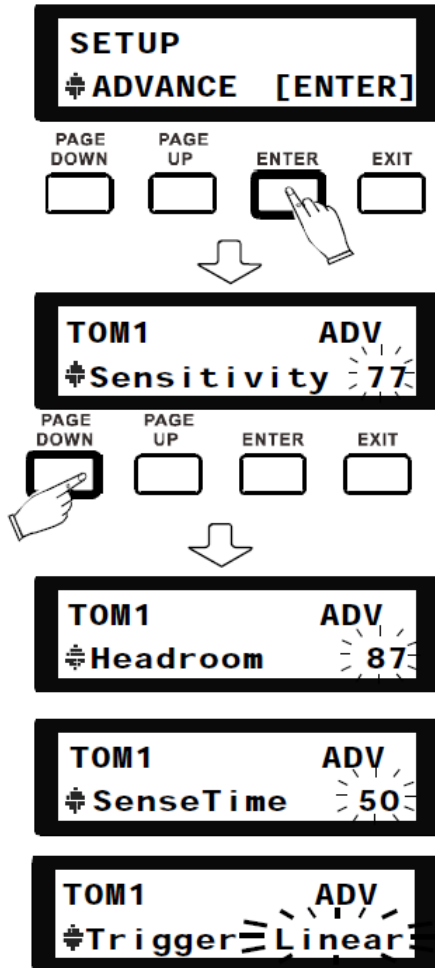

Sensitivity: パッドのレスポンスを設定します。この値を大きくするとパッドの感度が上がります。大き過ぎるとクロストークの問題が発生しやすくなります。

Headroom: 最大音量に達する時間（ダイナミックレンジ）を設定します。この値を小さくするとパッドを叩いた後の音の立ち上がりが速くなります。

SenseTime: パッドを叩いてから音が消えるまでの時間を設定します。この時間以内にもう一度パッドを叩いても反応しません。この値を大きくすると連続的に叩いた時と同じ効果が得られます。

Trigger: パッドを叩いた時の音の立ち上がり方を設定します。パターンとして、リニア、EXP、LOG、スプラインから選択できます。

パッドを叩いた時の音の立ち上がり

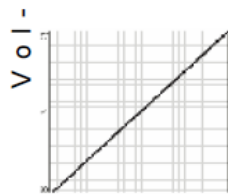

リニア

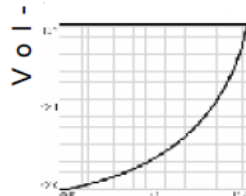

EXP

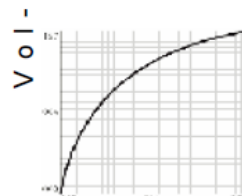

Log

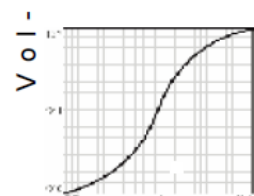

スプライン



Xtalk: クロストークの設定をします。最初のパッドを画面に“OK”が出るまで繰り返し強く叩きます。次に別のパッドを同じ様に“OK”がでるまで強く叩きます。全部のパッドで“OK”が出るまで繰り返します。



Note Send: MIDI ノートに登録したパッドのサウンドの調整をします。本製品のサウンドモジュールの音と外部から MIDI で指定した音が異なる場合、この値を調整してマッチングを行います。



Rim Velocity (リム音の立ち上がり): リム又はエッジを叩くと、リムの立ち上がりを調整する値が表示されます。この値を大きくすると立ち上がりの音が大きくなります。シンバルのエッジを叩く時の音もこの数値で調整します。



Pedal Vel. (ハイハットペダル音の立ち上がり): ハイハットペダル音の立ち上がりを調整します。この値を大きくするとハイハットオープン/クローズ音の立ち上がりが大きくなります。



Calib (ペダル可動範囲調整): このオプションを選んでから



ペダルを踏み込んでゆっくりと離します。これによりペダル可動範囲を調整します。この調整を何度か繰り返すと精度が上がります。

Split Point (クローズリムショット音の調整): スネアリム音になる点とスネアクロススティック音になる点の分かれ目を調整します。スネアリムをこの値よりソフトに叩くとクロススティック音になります。

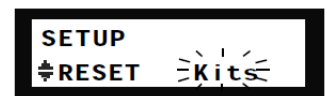

RESET: 全ての設定を初期状態に戻します。電源をオフ、オンして初期化を完了します。

初期状態に戻します。

Settings: 全てのシステム設定を初期状態に戻します。

Xtalk: クロストーク設定を初期状態に戻します。

Songs: 全てのユーザー設定パターンを初期状態に戻します。

All: 本製品全ての設定を初期状態に戻します。

ドラムキット編集—詳細

ドラムキット編集に関して基本操作で説明されていますが、ここではさらに詳細に説明します。

パッドのトリガーポイント

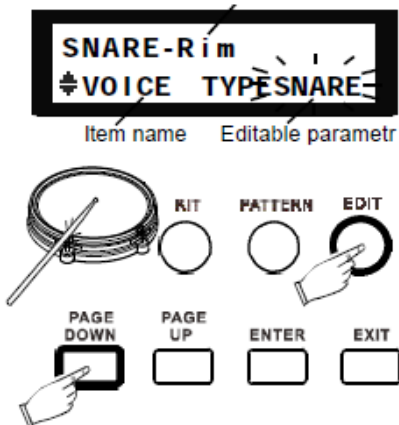

ドラムキットの構成を変更するには「EDIT」ボタンを押します。ボイスや他のパラメーターを変更してお好みのドラムキットを作成することができます。

VOICE TYPE: KICK、SNARE、TOM、RIDE、CRASH、HIHAT、PERC、METRO、—（ブランク）からボイスタイプを選択します。

ヒント：タイプが無いボイスを選択する場合は—（ブランク）を選択します。

VOICE: ボイスタイプからボイスを選択し、お好みのキットを作ることができます。

ヒント：HIHATタイプを選択してもHalf Open サウンドにマッチするボイスはありません。HIHAT-Open サウンドを選択してください。

VOLUME: 選択中のパッドのボリュームを調整します。

REVERB: リバーブの掛かり方を調整します。

PITCH: 半音ピッチでピッチを調整します。

PAN: 選択中のパッドのパンニングを行います。プラスの値に設定すると右方向、マイナスの時には左方向、ゼロの時には中央にパンを振ります。

ヒント：“EDIT”メニューからドラムパッドを選択するより、直接ドラムパッドボタンを押す方が早く設定画面にアクセスできます。

注意：パッドの中に複数のトリガーがある場合、それぞれ別の設定値を入力します。例えば、スネア・ヘッド、スネア・リム、スネア・クロス・スティックに対して、それぞれ個別に設定を行います。

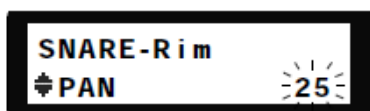
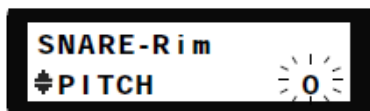
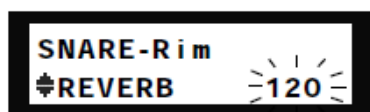
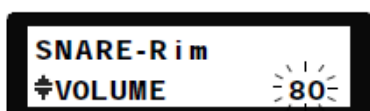
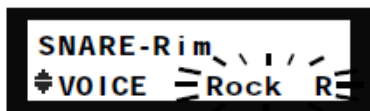
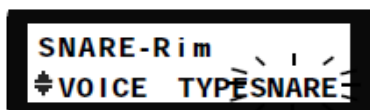

ドラムキット トリガー名

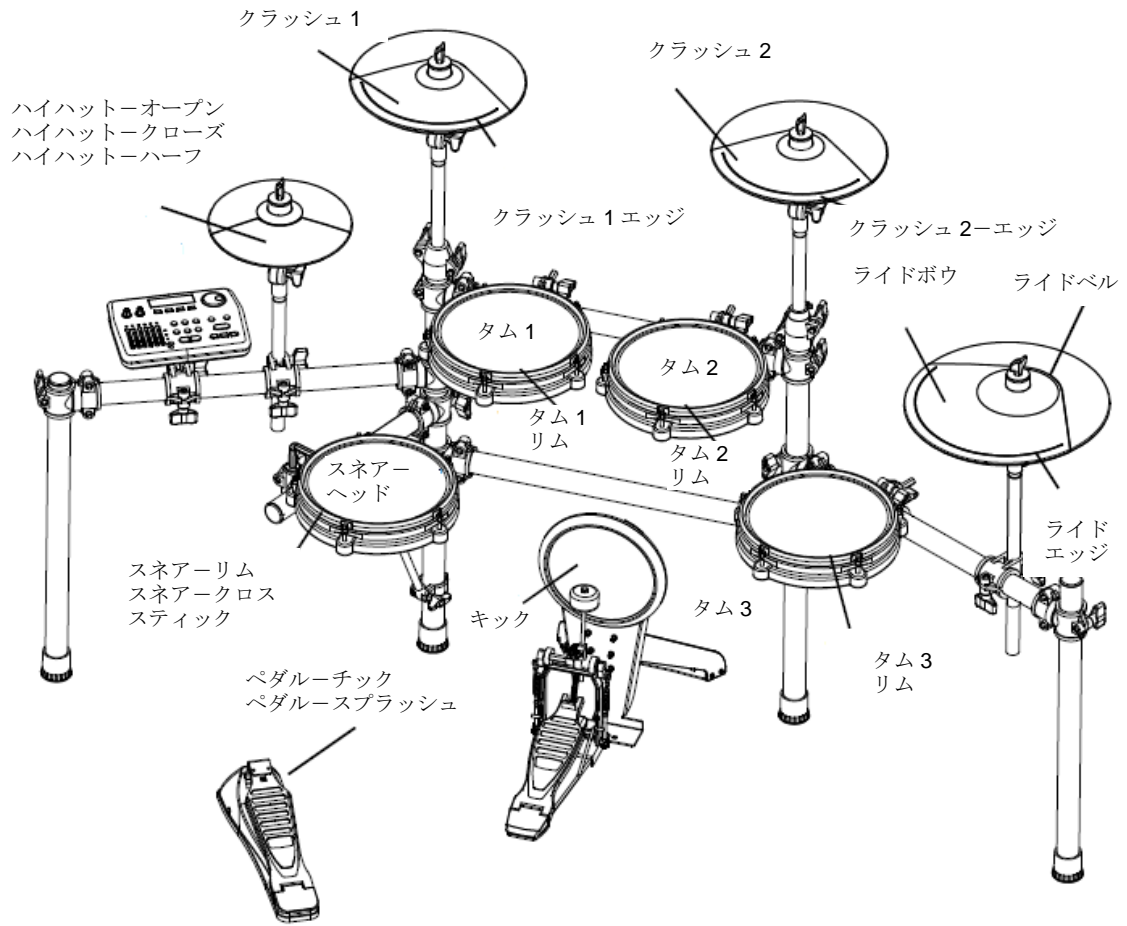

付録

キットリスト

1	Studio	8	Latin	15	DirtySouth
2	Funk	9	Brush	16	Nebula
3	Pop	10	Sunray	17	Drumstep
4	Jazz	11	Fiesta	18	Jungle
5	Metal	12	Mario	19	Utopia
6	Rock	13	Impulse	20	BlueBay
7	80s	14	Loop		

14 Loop を選択したパッドを叩くと、自動的に 4 小節分その演奏をループします。4 小節目に別のパッドを叩くとそのパッドで 4 小節分演奏をループします。ループを止めるには現在ループしているパッドを叩きます。

ソングリスト

1	WalkWithTree	20	SoftAmour	39	Bartender
2	Soul	21	MelodicDeath	40	Celebration
3	Latin	22	SambaDance	41	Discover
4	Moskau	23	RockBlues	42	Shade
5	Heart	24	Fly	43	Echo
6	Fable	25	Bossa	44	LiteGroove
7	theStorm	26	Tango	45	River
8	Beowulf	27	Dancing	46	Jazz
9	Forever	28	CryintheRain	47	Love
10	Acid	29	NightTrain	48	Blues
11	Arcane	30	Arriba	49	Techno
12	toBeLoved	31	Batteries	50	OutofMyHeart
13	Rain	32	Revealite	51	MellowTone
14	PopAges	33	Breathe	52	theLight
15	ChaCha	34	BlueEyes	53	Take
16	Life	35	HeyMan	54	Angel
17	Home	36	FireRain	55	Bridge
18	Latina	37	NyanCats		
19	Reality	38	Supreme		

キック

Rock	Techno 03	Session	Kiss
Jazz	Techno 04	Vintage	DDDclean
Indie 01	Trance 01	Jungle 01	MorMOOG
Indie 02	Trance 02	Jungle 02	Morschlag2
Metal	Trance 03	Fiesta	Morschlag3
Funk 01	Trance 04	Birch 01	Morschlag1
Funk 02	Trance 05	YAM18	Morschlag5
8Bit 01	Trap 01	JAZZ V	Ballerfiako
8Bit 02	Trap 02	METAL V	Rave309
House 01	Trap 03	POP V	Y30
House 02	Trap 04	ROCK2V	SOLI606
House 03	Trap 05	ROCK V	SOLI808
RnB 01	Pop 01	ROCKBRIGHT	Y909
RnB 02	Pop 02	DGs8	Rosa
RnB 03	Pop 03	Pik	KissV
RnB 04	Pop 04	Sax	DG3
Techno 01	Jungle	Six	
Techno 02	Latin	Hot	

スネア

Rock	RnB 04	Latin Rimshot 02	POPV SS
Rock Rimshot	RnB R 01	Session	ROCKV2
Rock X	RnB R 02	Session Rimshot	ROCKV2 RS
Jazz 01	RnB X-Stick 01	Session X	ROCKV2 SS
Jazz 01 Rimshot	RnB X-Stick 02	Vintage	ROCKV3
Jazz X-Stick	Techno 01	Vintage Rimshot	ROCKV3 RS
Jazz 02	Techno 02	Vintage X-Stick	ROCKV3 SS
Jazz 02 Rimshot	TechnoC 01	Jungle	ROCKBRI
Indie 01	TechnoC 02	Jungle Rimshot	ROCKBRIIRS
Indie Rimshot 01	Trance 01	Fiesta 01	ROCKBRISS
Indie X-Stick	Trance 02	Fiesta R 01	Soli8085
Indie 02	Trance 03	Fiesta X-Stick 01	FatschSd
Indie Rimshot 02	Trance 04	Fiesta 02	MBare
Metal	Trap 01	FiestaRimshot 02	OrgCP
Metal Rimshot	Trap 02	Fiesta Rimshot 03	SoliNoisy
Metal X-Stick	Trap 03	Jungle2	909
Funk 01	Trap 04	Jungle2 R	Abpunch
Funk Rimshot 01	Trap 05	BALLAD1	DD31
Funk X-Stick 01	Trap 06	RSBALLAD1	Dy2
Funk 02	Trap 07	SSBALLAD1	L9
Funk Rimshot 02	Trap 08	BrushV	Morball2
Funk X-Stick 02	Trap 09	BrushVSWIRL	Morballcl
8Bit 01	Trap 10	BrushV RS	X82
8Bit 02	Trap 11	BrushV SS	Soli8084
House 01	Pop	JAZZV	Soli9095
House 02	Pop Rimshot	JAZZV RS	SoliFR2L
House 03	Pop X-Stick	JAZZV SS	Soli808
House 04	Brush	METALV	SoliRH5
House 05	Brush Rimshot	METALV RS	RimY10RIM
RnB 01	Brush X-Stick	METALV SS	RimSoli808R
RnB 02	Latin	POPV	SNSN80er
RnB 03	Latin Rimshot 01	POPV RS	TR66RIM
			Soli909RIM

タム

Rock1	RnB3	Jungle2	Rim10SoliNat
Rock1 Rimshot	RnB4	Jungle2 Rimshot	Rim12SoliNat
Rock2	Techno1	Jungle3	Rim14SoliNat
Rock2 Rimshot	Techno2	Jungle3 Rimshot	Rim16SoliNat
Rock3	Techno3	Jungle4	10SoliJP1
Rock3 Rimshot	Techno4	Jungle4 Rimshot	12SoliJP1
Rock4	Trance1 01	Fiesta1	14SoliJP1
Rock4 Rimshot	Trance2 01	Fiesta1 Rimshot	16SoliJP1
Jazz1	Trance3 01	Fiesta2	Rim10SoliJP1
Jazz1 Rimshot	Trance4 01	Fiesta2 Rimshot	Rim12SoliJP1
Jazz2	Trance1 02	Fiesta3	Rim14SoliJP1
Jazz2 Rimshot	Trance2 02	Fiesta3 Rimshot	Rim16SoliJP1
Jazz3	Trance3 02	Fiesta4	yt808ana1
Jazz3 Rimshot	Trance4 02	Fiesta4 Rimshot	yt808ana2
Jazz3	Trap1 01	Brush8	yt808ana3
Jazz3 Rimshot	Trap2 01	Brush10	yt808ana4
Indie1	Trap3 01	Brush12	Li_HTO 1
Indie2	Trap1 02	Brush14	Li_HTO 2
Indie3	Trap2 02	BrushRim8	Li_HTO 3
Indie3	Trap3 02	BrushRim10	Li_HTO 4
Metal1	Pop1	BrushRim12	80_TOM1
Metal2	Pop1 Rimshot	BrushRim14	80_TOM2
Metal3	Pop2	10XNMas	80_TOM3
Metal4	Pop2 Rimshot	12XNMas	80_TOM4
Conga1	Pop3	14XNMas	80er1
Conga2	Pop3 Rimshot	16XNMas	80er2
Conga3	Pop4	Rim10XNMas	80er3
Conga4	Pop4 Rimshot	Rim12XNMas	80er4
Conga5	Brush1	Rim14XNMas	NOV_808TOM1
Conga6	Brush2	Rim16XNMas	NOV_808TOM2
Timbale1	Brush3	10BigReverb	NOV_808TOM3
Timbale2	Brush4	12BigReverb	NOV_808TOM4
8Bit1	Latin1	14BigReverb	SDS7_4TO1
8Bit2	Latin2	16BigReverb	SDS7_4TO2
8Bit3	Latin3	Rim10BigRev	SDS7_4TO3
8Bit4	Latin4	Rim12BigRev	SDS7_4TO4
House1 01	Session1	Rim14BigRev	909_TOM1
House2 01	Session2	Rim16BigRev	909_TOM2
House3 01	Session3	10MetaFilter	909_TOM3
House4 01	Session4	12MetaFilter	909_TOM4
House1 02	Vintage1	14MetaFilter	TED_TOM1
House2 02	Vintage1 Rimshot	16MetaFilter	TED_TOM2
House3 02	Vintage2	Rim12MetaFil	TED_TOM3
House4 02	Vintage2 Rimshot	Rim14MetaFil	TED_TOM4
House1 03	Vintage3	Rim16MetaFi	X1_ETOM1
House2 03	Vintage3 Rimshot	Rim10MetaFi	X1_ETOM2
House3 03	Vintage4	10SoliNathan	X1_ETOM3
House4 03	Vintage4 Rimshot	12SoliNathan	X1_ETOM4
RnB1	Jungle1	14SoliNathan	
RnB2	Jungle1 Rimshot	16SoliNathan	

ライド

Rock	House 01	Jungle Bell	Pst21Ny1
Rock Bell	House 02	Fiesta	Pst21Ny2
Rock Edge	House 03	Fiesta Bell	Pst21 B1
Jazz	RnB	Fiesta Edge	Pst21 B2
Jazz Bell	Techno 01	Pst20Ny1	Pst21 E
Jazz Edge	Techno 02	Pst20Ny2	Pst21Br
Indie	Trance	Pst20Ny B	Pst21Br B
Indie Bell	Pop	Pst20Ny E1	Pst21Br E
Indie Edge	Pop Bell	Pst20Ny E2	Pst21EDGMe
Funk 02	Brush	Pst20Wd	Pst2TNy
Funk Bell 02	Brush Bell	Pst20Wd B	Pst2TNy B
Funk Edge 02	Brush Edge	Pst20Wd E	Pst2TNy E1
Funk 01	Session	Pst20Br	Pst2TNy E2
Funk Bell 01	Vintage	Pst20Br B	
Funk Edge 01	Vintage Bell	Pst20Br E	

クラッシュ

Rock1	8Bit2	SplashA12	Crash18
Rock1 Edge	House 01	SplashA12E	Crash18 E
Rock2	House 02	SplashB12	CrashB16 E
Rock2 Edge	House 03	SplashB12E	CrashB16 E
RockChina	House 04	Splash8	CrashB16
RockSplash	Trance1	Splash8E	Crash18
Jazz1	Trance2	China12Mal	Crash18 B
Jazz1 Edge 01	Trap1 01	China14Mal	Crash18Br
Jazz2	Trap2 01	China16Mal	Crash18 E1
Jazz2 Edge	Pop1	China20Sti	Crash18 E2
JazzSplash 01	Pop2	China30	Crash20
JazzSplash 02	Session1	Crash14 E	Crash20Beat
Indie1 01	Session2	Crash14	Crash20Br
Indie2 01	Vintage1	Crash16 E	Crash20EDGE
Indie1 02	Vintage2	Crash16	808_1CYM
Indie2 02	Jungle1	Crash17	NOV_CYMB
Funk1 02	Jungle2	Crash17br	Y808crash
Funk2 02	Fiesta1	Crash17 E	
8Bit1	Fiesta2	Crash17	

ハイハット

Rock Open	House Open 03	Brush Pedal Splash	BalHHSp
Rock Closed	House Closed 03	Session Open	CDHH O
Rock Pedal Chick	RnB Open 01	Session Closed	CDHH C
Rock Half-Open	RnB Closed 01	Session Pedal Chick	CDHH P
Rock Pedal Splash	RnB Open 02	Session Pedal Splash	CDHH Half
Jazz Open 01	RnB Closed 02	Vintage Open	CDHH Sp
Jazz Closed 01	Techno Open 01	Vintage Closed	CCO O
Jazz Pedal Chick 01	Techno Closed 01	Vintage Pedal Chick	CCO C
Jazz Open 02	Techno Open 02	Vintage Half-Open	CCO P
Jazz Closed 02	Techno Closed 02	Vintage Pedal Splash	CCO Half
Jazz Pedal Chick 02	Trance Open 01	Jungle Open	CCO Sp
Indie Open 02	Trance Closed 01	Jungle Closed	808_2HH O
Indie Closed 02	Trance Open 02	Jungle Pedal Chick	808_3HH O
Indie Pedal Chick 02	Trance Closed 02	Jungle Half-Open	808_HH C1
Metal Open	Trap Open 01	Jungle Pedal Splash	808_HH C2
Metal Closed	Trap Closed 01	Fiesta Open	808HH P
Metal Pedal Chick	Trap Open 02	Fiesta Closed	909HHOP2
Funk Open 01	Trap Closed 02	Fiesta Pedal Chick	909_HHCL
Funk Closed 01	Trap Open 03	Fiesta Half-Open	909HHCL2
Funk Pedal Chick 01	Trap Closed 03	Fiesta Pedal Splash	CR78_HHO
Funk Open 02	Pop Open	CCMHH O	CR78_HHC
Funk Closed 02	Pop Closed	CCMHH C	NOV_HHOP
Funk Pedal Chick 02	Pop Pedal Chick	CCMHH P	NOV_1HHC
8Bit Open	Pop Half-Open	CCMHH Half	SakataHH O
8Bit Closed	Pop Pedal Splash	CCMHH Sp	SakataHH C
House Open 01	Brush Open	BalHH O	SakataHH P
House Closed 01	Brush Closed	BalHH C	Y808HH O
House Open 02	Brush Pedal Chick	BalHH P	Y808HH C
House Closed 02	Brush Half-Open	BalHH Half	

パーカッション

Cowbell	TranceFX02	Agogo01	808 shaker
FunkPercussion01	TranceFX03	Agogo02	SakataAgogo
FunkPercussion02	TranceFX04	ShakerShort	Elec9Clap
8BitFX01	TranceFX05	ShakerLong	626_TAM
8BitFX02	TrapFX01	NoClp	707_TAMB
8BitFX03	TrapFX02	SDS7_CLP	ABcowbell
HouseFX01	ElectricShaker	Soli909_CLAP	C78_Guiro
HouseFX02	ElectricCowbell	909Clp	808congalo
HouseFX03	DubstepFX01	808clp	808congame
HouseFX04	DubstepFX02	Abs	Y30ZAP2
HouseFX05	DubstepFX03	Abs5	X10_ZAP
HouseFX06	DubstepFX04	808congahi	
TranceFX01	DubstepFX05	808 claves	

仕様

ドラムパッド	10"メッシュタム x3、10"メッシュスネア（リム付き）、 12"クラッシュ x2（チョーク付き） 14"ライド（ベル&チョーク付き）、8"ハイハット、ハイハット・ ペダル、8"キック
ボイス	697 高品質サウンド
ドラムキット	20 プリセット、20 ユーザーキット
パターン	55 種類 ドラムパターンはミュート可能
サウンドエフェクト	高性能 DSP プロセッサーによるリバーブ、コンプ、イコライザー
イコライザー	4 バンド・イコライザー、リアルタイム・コントロール
メトロノーム	オン/オフ、テンポ、ボイス、拍子、タップ
セットアップ メニュー	バックボリューム、コンサートピッチ、ローカル、フェーダーFX 設定、 フェーダーMIDI 設定。 アドバンス設定（感度、ヘッドルーム、立ち上がり、クロストーク、 MIDI ノートセンド、リム音立ち上がり、クローズリムショット音、 リセット
パッド編集	ボイス、ボリューム、パン、ピッチ、リバーブ
録音	15 ソング
ディスプレイ	バックライト LCD、2x16 文字
電源	12V DC
入出力端子	ヘッドフォン、ライン In/Out、USB、2x 外部トリガー
新しい機能	3つのモードで使用する6バンク・フェーダー、リアルタイム・ パッドボリュームコントロール、FX コントロール（リバーブ、 コンプ、4バンド・イコライザー）、MIDI コントロール、ループ機能 付きドラムキット、5ステップ・ハイハットペダル

仕様は予告無く変更される場合があります。