



IP1000

取扱説明書

Ver 1.00



株式会社 サウンドハウス
〒286-0825 千葉県成田市新泉14-3
TEL:0476(89)1111 FAX:0476(89)2222
<http://www.soundhouse.co.jp> shop@soundhouse.co.jp

はじめに

この度は Antari のfogマシン IP1000 をお買い上げ頂き誠にありがとうございます。
製品の性能を十分に発揮させ、末永くお使い頂くために、ご使用になる前にこの取扱説明書を必ずお読み下さい。尚、本書が保証書となりますので大切に保管して下さい。

安全上の注意

1. 梱包を開き、破損した部品や欠品がないか確認して下さい。異常がある場合は販売店にご相談下さい。
2. 本体は必ず安全で、安定した平面に設置して下さい。電源ケーブルは踏まれたり挟まれたりするところのない場所に設置して下さい。また、アース端子は必ず接続して下さい。
3. 電源、電圧が正しいことを確認して下さい。AC100V 50/60Hz 環境にてご使用下さい。
4. 安全のため、本製品に付属された電源ケーブルのみを使用して下さい。
5. タンクにfogリキッドを注入する際は、必ず電源ケーブルをコンセントから抜いて行って下さい。
6. 感電防止のため、使用中は部品に触れないで下さい。また、本体カバーを外した状態で本製品を使用しないで下さい。
7. 本製品は風通しの良い場所に設置して下さい。また本体の噴出口は塞がないで下さい。適切な換気を得るために、本体から最低 20cm 以内に物を置かないようにして下さい。
8. 出力ノズルから 50cm 以内には近づかないよう、また可燃物を近づけないようご注意下さい。
9. 安全のため漏電遮断器を必ず取り付けして下さい。
10. 本体は防滴仕様ですが、付属のリモコンは防滴仕様ではありません。
11. 本製品は完全な防水仕様ではありませんので、水中に入れないで下さい。
12. 万が一、水やfogリキッドが本体内部に入った場合は、速やかに本体の電源ケーブルをコンセントから抜き、販売店または正規代理店に連絡して下さい。
13. 屋外や湿気が多い場所での使用では、ノズルを並行に保って下さい。ノズルから液体が入ると故障に繋がる恐れがあります。
14. 本体を移動させる際は、必ずタンク内のfogリキッドを空にして下さい。
15. 本製品には高品質な水性fogリキッドのみを使用して下さい。低品質のリキッドを使用するとポンプやヒーター等の内部パーツが詰まったり、故障に繋がったりする恐れがあります。
16. fogリキッドに可燃性の液体を混入することは絶対にやめて下さい。
17. 使用中は噴出ノズルが非常に熱くなりますので、ノズルを直接人に向けることはやめて下さい。
18. 本製品を長時間使用しますと、床が滑りやすくなりますのでご注意下さい。
19. 本体を使用していない時は電源ケーブルをコンセントから抜いて下さい。

故障が生じた場合はお手数ですが、必ず販売店もしくは正規代理店に連絡して下さい。
メンテナンス以外の目的において無断で本体カバーを開けられた場合、保証の対象外となる場合があります。

付属品

箱を開けて全ての付属品が同梱されていることを確認して下さい。

- ・ 電源ケーブル
- ・ リモートコントローラー
- ・ リキッドチューブ
- ・ リキッドフィルター
- ・ 本取扱説明書

外観図

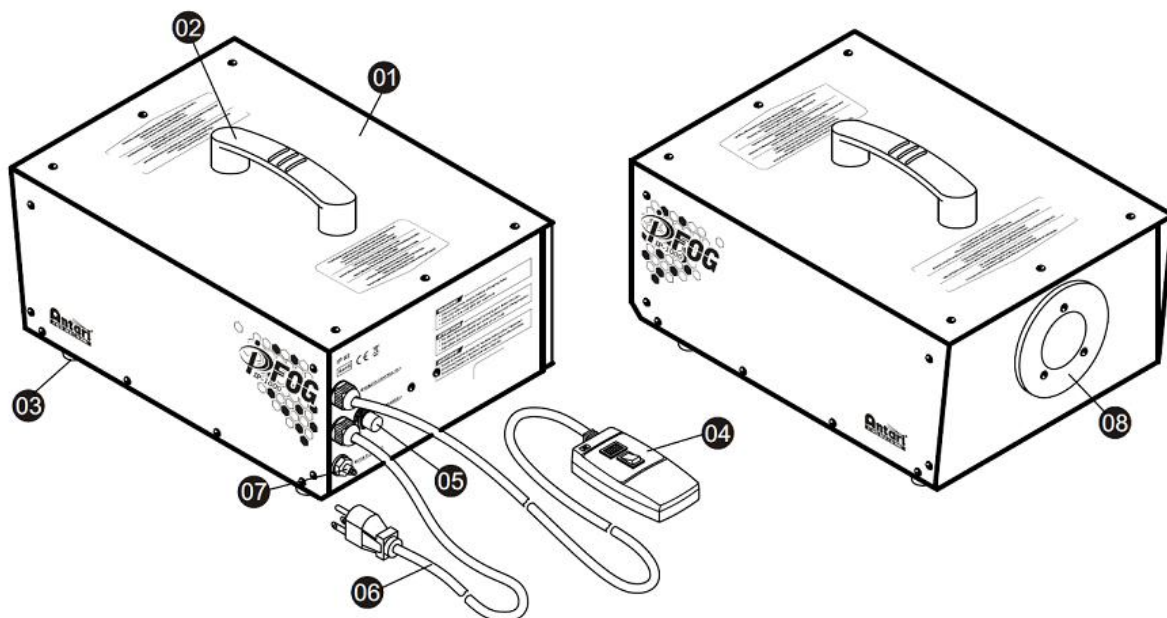

- ① 本体
- ② ハンドル
- ③ ゴム脚
- ④ リモートコントローラー
- ⑤ ブレーカー
- ⑥ 電源ケーブル
- ⑦ リキッドノズルアダプター
- ⑧ 出力口

本体の設置

1. 本製品を箱から出して、全ての梱包材を取り外して下さい。
2. フォグマシンを水平面に設置し、リキッドタンクの蓋を外して下さい。
3. リキッドタンクにフォグリキッドを注入し、蓋を締めて下さい。本製品には必ずメーカーまたは正規代理店の指定するフォグリキッドのみを使用して下さい。

※フォグマシンは出力ノズル付近で凝結が起きるため、ノズル下付近が濡れることがあります。この点を注意の上、設置を行って下さい。

使用方法

- ・ 本体の設置が完了し、フォグリキッドをタンクに注入したら、アース接続可能な電源コンセントに本体の電源ケーブルを接続して下さい。
- ・ 本体がウォームアップ状態に入ります。ウォームアップが完了すると、コントローラーのライトが消灯し、フォグを出力する準備が完了したことを示します。
- ・ リモートコントローラーの-ボタンを押すと、ウォームアップが完了すると煙が出力されます。=ボタンは押している際にフォグが出力され、ボタンを離すと停止します。



※フォグリキッドが空の状態ではフォグマシンを動作させると本体を損傷させる恐れがありますので、使用時は常にフォグリキッドの残量を確認して下さい。

※IP-1000には、タイマー機能はありません。

※フォグマシンは動作している間、また動作停止後約1分間は少量のフォグを出力します。

※フォグマシンはフォグの出力とウォームアップを繰り返します。長時間フォグを出力したあとはウォームアップに入るまでに時間が少しかかる場合があります。本体がウォームアップしている間はフォグの出力ができませんのでご注意下さい。

※稀に本体がウォームアップしない、出力が低い、ポンプノイズが発生する、または全くフォグが出力されない等の症状が出る場合があります。この場合は直ちに電源ケーブルをコンセントから抜いて下さい。リキッドの残量、ヒューズ、リモートコントローラーと本体との接続、使用電源等をチェックし、問題が無ければ再度電源ケーブルをコンセントに繋いで下さい。本体のウォームアップが完了し、再度リモートコントローラーのボタンを押してフォグが出力されない場合は直ちに電源ケーブルを抜き、販売店または正規代理店に連絡して下さい。

メンテナンス

フォグマシンはヒーターユニットの目詰まりで出力できなくなることがあります。

ヒーターユニットが目詰まりの際は、保証対象外となります。

下記注意点を留意することで、商品の対応寿命を延ばすことが可能です。

使用しない際には電源をオフして下さい。常時電源がオンの状態では、ヒートアップとクーリングを行っており目詰まりの原因となります。古いフォグリキッドや他の液体が混ざったフォグリキッド等は決して使用しないで下さい。

フォグリキッドをタンクに注入後、すぐにタンクとフォグリキッドのボトルの蓋を締めるようにして下さい。本体内部ヒータリング部品等に混入物などが堆積しないよう、使用時間 40 時間毎、または長期間使用しない場合など保管の際には、洗浄剤(蒸留水:80%、酢:20%)をタンクに入れ内部洗浄を行う必要があります。

洗浄方法は以下に従って下さい。

- ① タンクを空にした上、上記の洗浄剤をタンクに注入して本体の電源をオンにして下さい。本体がウォームアップを開始します。
- ② タンク内の洗浄剤が少なくなるまで本体を換気の良い場所で動作させて下さい。この際、タンクが空にならないようご注意ください。
- ③ これにて洗浄作業は完了です。フォグリキッドを再度注入し、本体を少しの間動作させて下さい。これによりポンプ、ヒーター内に残っている洗浄剤を出力させる事ができます。

※ 絶対にタンクが空の状態ではフォグマシンを動作させないで下さい。また、長期間を使用しない場合はフォグリキッドを抜き出し保管して下さい。

製品仕様

製品名:	IP1000
電源:	AC100V、50/60Hz
ヒーター:	1000W
出力:	283.1 m ³ /分
リキッド消費レート:	24 分/L
寸法:	W 35.5×H 14.7×D 24.9 cm
重量:	8.8kg
リモートコントローラー:	IP-10



保証書

保証書

ご使用中に万一故障した場合、本保証書に記載された保証規定により無償修理申し上げます。

お買い上げ日より1年間有効

■保証規定

保証期間内において、取扱説明書・本体ラベルなどの注意書きに基づき正常な使用方法で万一発生した故障については、無料で修理致します。保証期間内かどうかは、サウンドハウスからのご購入履歴により確認を行います。保証期間は通常ご購入日より1年ですが、商品によって異なる場合があります。但し、保証期間内でも、下記のいずれかに該当する場合は、本保証規定の対象外として、有償の修理と致します。

1. お取扱い方法が不適当（例：ボイスコイル焼けなどの故障等）なために生じた故障の場合
2. サウンドハウス及びサウンドハウス指定のメーカーや代理店が提供するサービス店以外で修理された場合
3. お客様自身が行った調整や修理作業が原因となる故障および損傷。もしくは、製品に対して何らかの改造が加えられた場合
4. 天災（火災、塩害、ガス害、地震、落雷、及び風水害等）による故障及び損傷の場合
5. 製品に何らかの理由で異物が付着、もしくは流入したことによる故障及び損傷とみなされた場合
6. 落下など、外部から衝撃を受けたことによる故障及び損傷とみなされた場合
7. 異常電圧や指定外仕様の電源を使用したことによる故障及び損傷とみなされた場合（例：発電機などの使用による異常電圧変動等）
8. 消耗部品（電池、電球、ヒューズ、真空管、ベルト、各種パーツ、ギター弦等）の交換が必要な場合
9. 通常のメンテナンスが必要とみなされた場合（例：スモークマシン等の目詰まり、内部清掃、ケーブル交換等）
10. その他、メーカーや代理店の判断により保証外とみなされた場合

●運送費用

通常、修理品の発送や持込等に要する費用は全てお客様のご負担となります。但し、事前に確認のとれた初期不良ならびに保証範囲内での修理の場合は、弊社指定の運送会社に限り着払いにて受け付けます。その際、下記RA番号が必要となります。沖縄などの離島の場合、着払いでの受付は行っておりませんので、送料はお客様のご負担にて、どこの運送会社からでも結構ですので発送願います。

●RA番号（返品承認番号）

サウンドハウス宛に商品を送る際は、いかなる場合でもサポート担当より通知されるRA番号を必要とします。また、初期不良または保証期間内の修理における着払いでの運送についても、RA番号が必要です。ご返送される場合は、必ずRA番号を送り状に明記してください。RA番号が無いものについては、着払いは一切お受けできませんのでご了承ください（お客様のご負担の場合ほどの便でも結構です）。

●注意事項

サウンドハウス保証は日本国内のみにおいて有効です。また、いかなる場合においても商品の仕様、及び故障から生じる周辺機器の損害、事業利益の損失、事業の中断、事業情報の損失、又はその他の金銭的損失等の損害に関して、サウンドハウスは一切の責任を負いません。

加えて、交換や修理等には当初の予定よりも時間を要することがありますが、遅延に関連する損害についても一切の責任を負いません。また、原則として代替機は、ご用意しておりませんのであらかじめご了承ください。